

Obediência às Normas

- ANSI A92.5
- CSA B354.4
- Obediência à CE
- AS 1418.10

Especificações

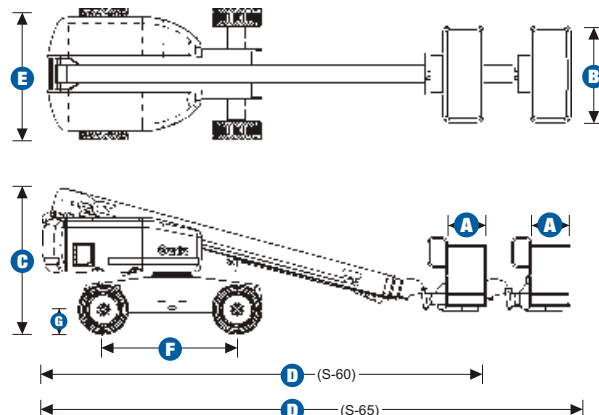

MODELOS	S™-60	S™-65
DIMENSÕES:		
Altura máx. de trabalho*	20,3 m	21,8 m
Altura máx. da plataforma*	18,3 m	19,8 m
Alcance máx. horizontal	15,48 m	7,1 m
Alcance abaixo	1,70 m	2,71 m
A Comprimento da plataforma:		
Modelo de 6 pés	76 m	0,76 m
Modelo de 8 pés	91 m	91 m
B Largura da plataforma:		
Modelo de 6 pés	1,8 m	1,8 m
Modelo de 8 pés	2,4 m	2,4 m
C Altura – retraída	2,72 m	2,72 m
D Comprimento – retraída	8,5 m	9,5 m
Comprimento – transporte (lança retraída)	2,5 m	2,5 m
E Largura – (com pneus-padrão)	2,5 m	2,5 m
F Comprimento entre eixo	2,5 m	2,5 m
G Altura em relação ao piso	32 m	32 m
Capacidade de elevação:	272 kg	227 kg
PRODUTIVIDADE:		
Rotação da plataforma	160°	160°
Rotação da base	360° contínuos	360° contínuos
Balanço da base rotativa	1,22 m	1,22 m
Velocidade de acionamento - retraída	5,6 km/h	5,6 km/h
Velocidade de acionamento – 4x2 retraída	7,1 km/h	7,2 km/h
Velocidade de acionamento – 4x4 retraída	6,0 km/h	5,6 km/h
Velocidade de acionamento elevada ou estendida	1,0 km/h	1,0 km/h
Comprimento dos Eixos ** - retraída		
Modelo 4x2	30%	30%
Modelo 4x4	45%	45%
Raio de giro – interno	2,6 m	2,6 m
Raio de giro – externo	5,7 m	5,7 m
Controles	12 V CC proporcional	12 V CC proporcional
Pneus - RT	12-16,5 NHS	12-16,5 NHS
Pneus – com sulcos (4x2 frontais)	12,5 L - 16 L	12,5 L - 16 L
ALIMENTAÇÃO:		
Fonte de alimentação	Motor a gasolina/LPG Ford LRG 425 EFI de 82 hp (61 kW) Motor a diesel F3L -2011 Deutz de 48 hp (36 kW) Motor a diesel Perkins 404C-22 de 51 hp (38 kW)	
Unidade de alimentação auxiliar	12 V CC	12 V CC
Capacidade do tanque combustível	151 l	12,5 L - 16 L
Capacidade do tanque de hidráulico	170 l	170 l
Peso***	9.698 kg	11.010 kg

* O equivalente métrico da altura de trabalho adiciona 2 m à altura da plataforma. Em unidades inglesas, adiciona 6 pés à altura da plataforma.
**A capacidade de inclinação aplica-se à condução em rampas. Consulte os detalhes relativos às classificações de rampas no Manual do Operador.
*** O peso irá variar, dependendo dos opcionais e/ou das normas nacionais.